

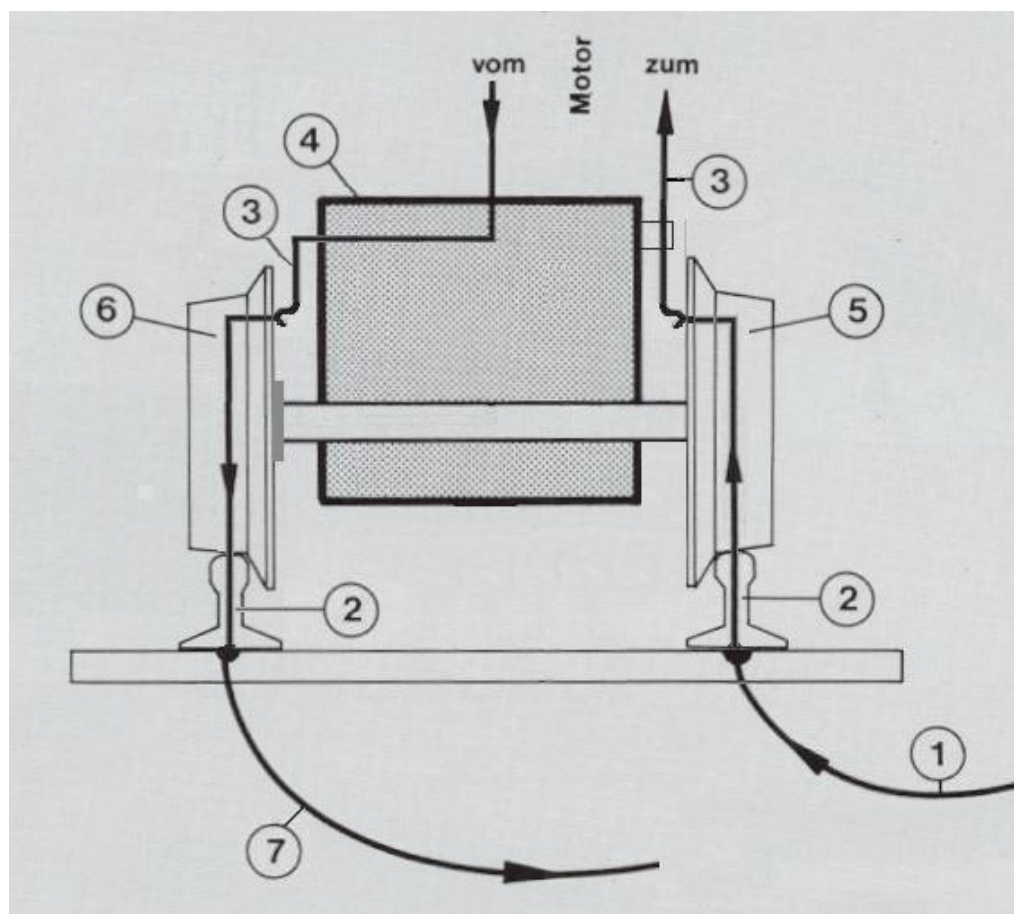

Info-Blatt für die Jugendgruppe

Stromzuführung über Schienen und Räder bei Zweileiter-Gleichstrom



- 1 = Ankommender Strom vom Trafo
- 2 = Anschluss an die Schiene
- 3 = Schleifkontakt an der Radinnenfläche
- 4 = Lokomotivkörper
- 5 = Rad
- 6 = Rad mit isolierter Achse
- 7 = Rückleitung zum Trafo